

Series DAB

Máquinas Portátiles Semiautomáticas



DAB Series –
Máquina para
Trabajos Medianos

- Bombas Múltiples con Rango de Llenado hasta de 260mL
- Fácil de Ensamblar, Operar, Limpiar y hacer Cambios
- Acomoda Líquidos Livianos, Semi-Viscosos, Viscosos, Productos Derretidos, y Productos con Partículas
- Estructura de Acero Inoxidable Durable
- La Marca CE y los Diseños Operados por Aire, también están Disponibles
- Con Capacidad para Intercambiar Bombas y Boquillas para Optima Versatilidad, y Flexibilidad

Series DAB

Especificaciones

Modelo	Estaciones de Llenado	Volts	RPM	Cantidad de Llenado
DAB-5	2	110V ó 220V	Hasta 35	1mL a 130mL
DAB-8	2	110V ó 220V	Hasta 16	1mL a 260ml
DAB-A-8	2	20-25 scfm	Hasta 16	1mL a 260mL

Características Adicionales de la Serie DAB Portátil:

- 💧 Precisión del Llenado + / - .5%
- 💧 Ideales para Dispensar Líquidos Separados Dentro de Un Envase
- 💧 El Producto se Puede Surtir desde el Nivel del Piso, desde Arriba, ó desde un Tanque a Presión, Dependiendo la Bomba de Pistón Seleccionada
- 💧 Capacidad para Llenar una Vasta Variedad de Envases, como Botellas de Plástico y de Vidrio, Bolsas Plásticas, Jeringas, y Tubos para Pruebas
- 💧 Fabricado en los Estados Unidos de Norteamérica (USA)

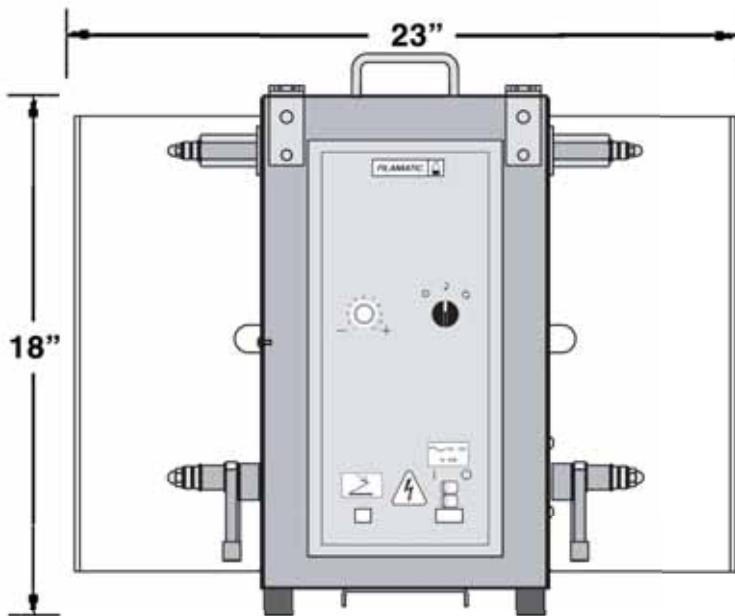

Filamatic ofrece como CORTESIA, pruebas del producto y opciones de compras, incluyendo arriendos de máquinas, contratos de arriendos y un programa "Haga Pruebas antes de la Compra" Para mayor información llame al 410-764-0900 Ext 258, ó por correo electrónico info@filamatic.com.